

# ティルトスライドレール

## TILT SLIDE RAIL



**K-254**  
鉄製



**K**

重量用  
キャスター

キャスター

双輪  
キャスター

緩衝器付  
キャスター

アジャスター付  
キャスター

戸車

ボール  
キャスター

モニター  
アーム

レベル  
アジャスター

ペダル  
ロック

ステップ

スライド  
レール

SLIDE RAIL

**K-254-16**

### 特徴 Feature

- 通常は水平を保ちますが、リングレバーを引くことにより先端200mmを上下に25°傾けることができ、高い位置のキーボード操作や配線処理が楽に行えます。
- リング部には手に優しいラバーコーティングが施されています。
- 簡易ロック機構付で振動によるレールの飛び出しがありません。
- Normally remains level but, when the ring lever is pulled, the end part 200mm long can tilt up or down 25° to allow the user to use a keyboard or carry out wiring at a high position with ease.
- The ring is rubber-coated to provide pleasant feel.
- A simple lock mechanism prevents inadvertent protruding of the rail.

- 仕様
- 材質：冷間圧延鋼板 (SPCC)
  - 表面仕上：亜鉛めっきクロメート処理 (MFZn-C)
- 用途
- サーバラック・PC周辺機器・通信機器
  - 標準品・・・納期お問合せ下さい
- 備考
- 取付けねじはM4バインドねじ、または小ねじをご使用下さい。
  - 500g以上の荷重はかけないで下さい。
  - 本品は未永くご使用頂くために定期的に摺動部に潤滑剤の塗布をお願い致します。(推奨潤滑剤：リチウム石鹸系極圧グリース)



Specifications ● Material: Cold-rolled steel plate (SPCC)

● Finish: Zinc plating chromate treatment (MFZn-C)

Specific-use ● Server racks, PC peripheral devices and communications devices

Remarks ● Use M4 binding screws or machine screws for installation.

● Do not apply a weight of 500g or more.

● To prolong use, it is recommended that a lubricant be applied regularly to the sliding parts. (Recommended grease: Lithium-soap base extreme-pressure grease)

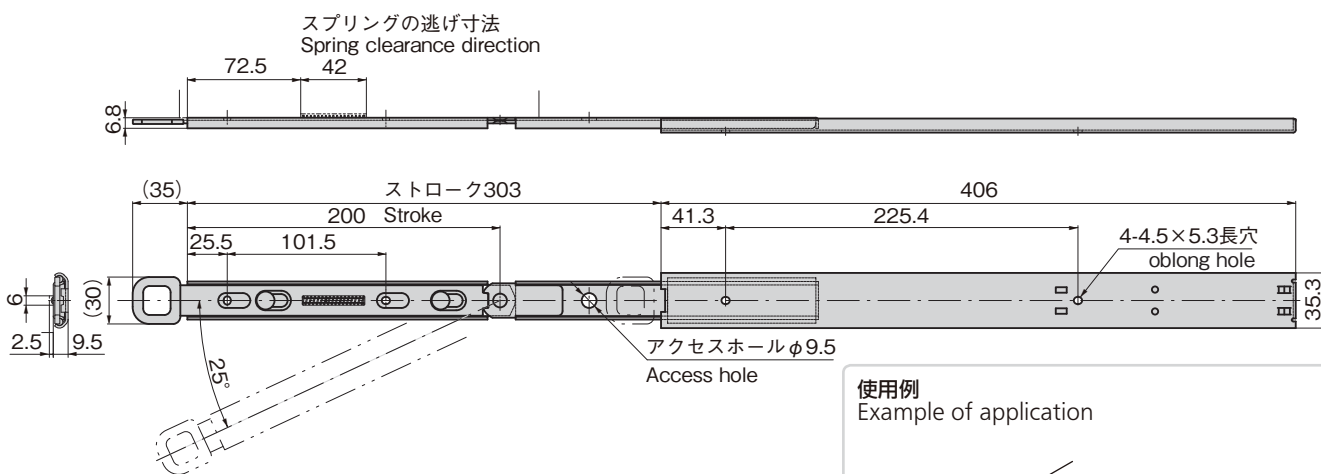

使用例  
Example of application

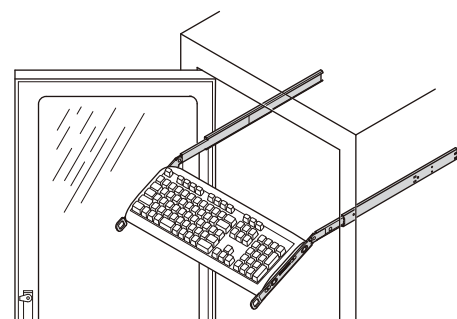

サーバラックに最適です。  
Ideal for server racks.

※表中の単価は1本を表します。Price on the table indicates one rail.

商品番号 Product No.	RoHS CAD	製品質量 (g) Mass	コード Code	単価 Price	量販価格 Bulk Price 数量 Quantity 単価 Price
K-254-16	● 2D/3D	478	31360	¥2,000	10個～ ¥1,920

●: RoHS指令対応品

▲: RoHS指令に対応可能です。

※大量のご注文は更にお安くなります。