

# 超重量用スライドレール

## SLIDE RAILS FOR HEAVY-DUTY USE



KC-353-J 鉄製



K

重量用  
キャスター

キャスター

双輪  
キャスター

緩衝器付  
キャスター

アジャスター付  
キャスター

戸車

ボール  
キャスター

モニター  
アーム

レベル  
アジャスター

ペダル  
ロック

ステップ

スライド  
レール

SLIDE RAIL

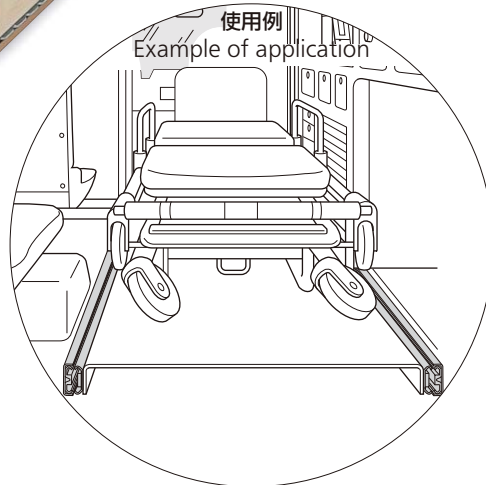
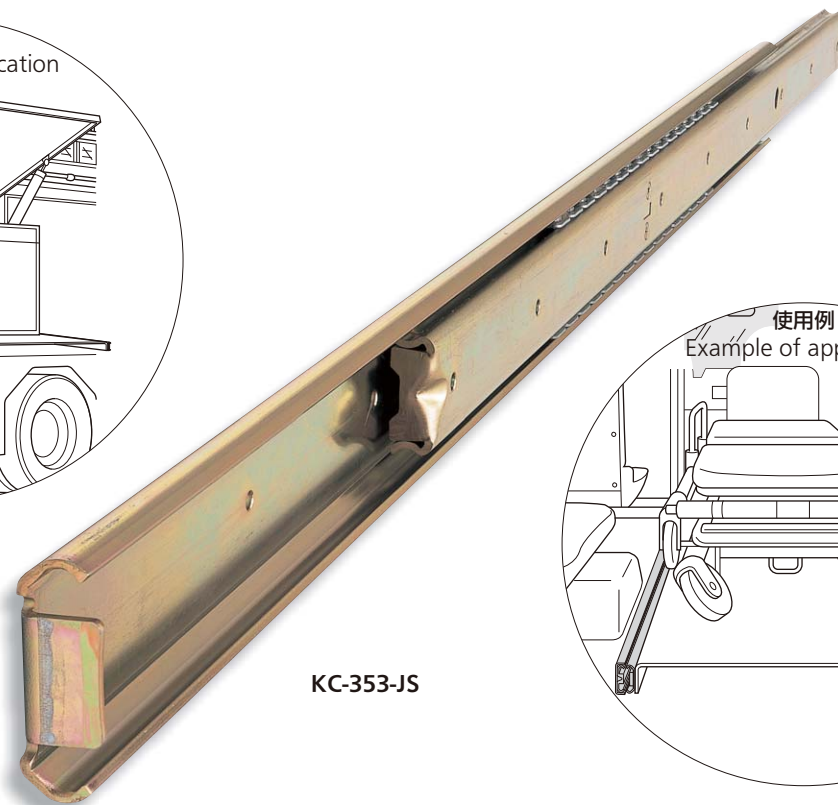
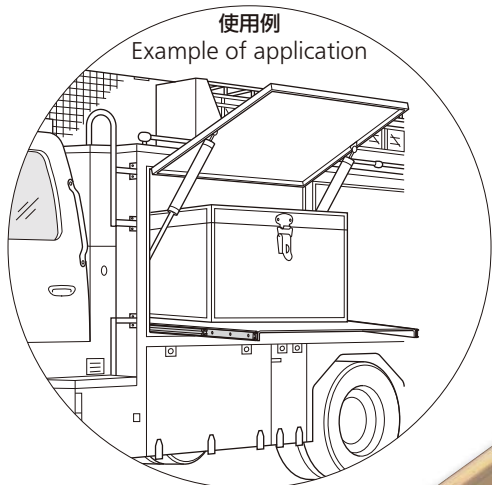

[KC-353-JS]

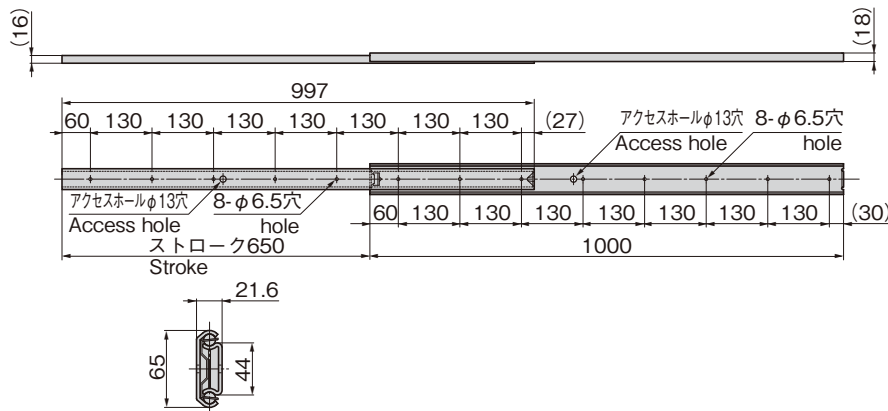

[KC-353-JW]

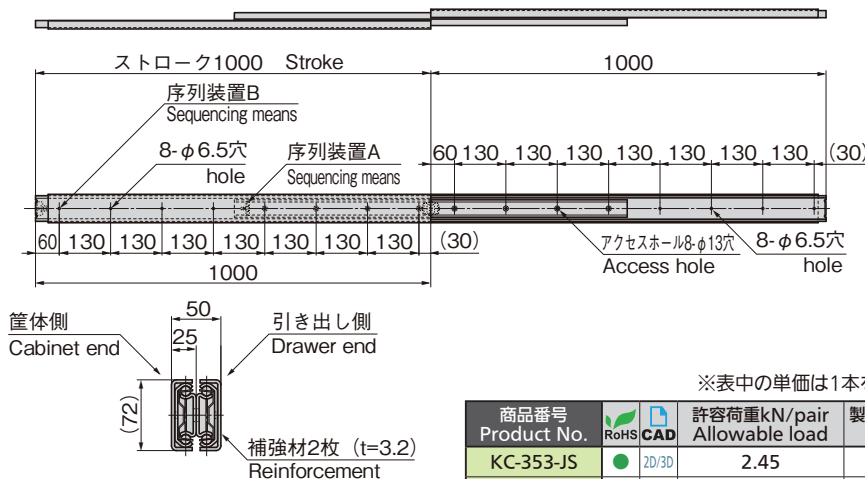

### 特徴 Feature

- ロールフォーミング加工を採用したことで、従来の重量用スライドレールより軽量で耐荷重にも優れています。
- 縦・2連タイプ(補強プレート付)にすることにより使用荷重をさらに上げられます。(オプション)
- Owing to an adoption of roll forming these are lighter than the conventional slide rails. These also feature high load resistance.

仕様 ● 材質: 冷間圧延鋼材 (SPCC)  
● 表面仕上: 亜鉛めっきクロメート処理 (MFZn-C)

用途 ● 特装車・建設機械・バス

納期 ● 標準在庫品

備考 ● 本品は未永くご使用頂くために定期的に摺動部に潤滑剤の塗布をお願い致します。(推奨潤滑剤: リチウム石鹸基系極圧グリース)

Specifications ● Material: Cold rolled steel plate (SPCC)  
● Finish: Zinc plating chromate treatment (MFZn-C)

Specific-use ● Specially equipped vehicles construction machinery and bus.

Remarks ● To prolong use, it is recommended that a lubricant be applied regularly to the sliding parts. (Recommended grease: Lithium-soap base extreme-pressure grease)

※表中の単価は1本を表します。Price on the table indicates one rail.

商品番号 Product No.	RoHS	CAD	許容荷重kN/pair Allowable load	製品質量(kg) Mass	コード Code	単価 Price	量販価格 Quantity	Bulk Price 単価 Price
KC-353-JS	●	2D/3D	2.45	4	23028	¥12,000	4個~	¥11,400
KC-353-JW	●	2D/3D	3.43	13	23029	¥31,000	4個~	¥29,450

●: RoHS指令対応品 ▲: RoHS指令に対応可能です。

※大量のご注文は更にお安くなります。