

クロスフック

CLOTHING HOOKS

C-55
 アルミニウム製

C-55

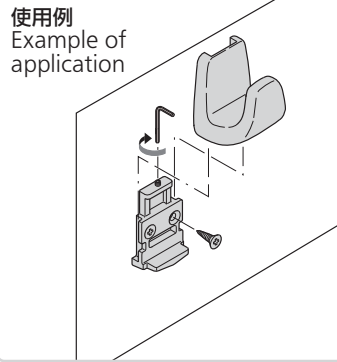

PAT.PEND.

特徴 Feature

- 取付けねじが見えません。
- 防錆アップのサチライトクロムめっき(25μm)
- Installing screws cannot be seen.
- Rustproof satellite chrome plating (.25μm)

- 仕様
- 製品質量: 199g
 - 材質: アルミニウム合金(ADC)
 - 表面仕上: 梨地サチライトクロムめっき(MACr)
 - 付属品: M5皿小ねじ

- 用途
- 鉄道車両の洋服掛けとして
- 納期
- 標準在庫品

- Specifications
- Mass: 199g
 - Material: Aluminum alloy (ADC)
 - Finish: Aventurine satellite chrome plating (MACr)
 - Accessories: M5 countersunk screws
- Specific use
- To hang clothes in railway cars

商品番号 Product No.	RoHS	CAD	コード Code	単価 Price	量販価格 数量 Quantity	Bulk Price 単価 Price
C-55	●	2D/3D	21567	¥930	10個~	¥893

●: RoHS指令対応品

※大量のご注文は更にお安くなります。

▲: RoHS指令に対応可能です。

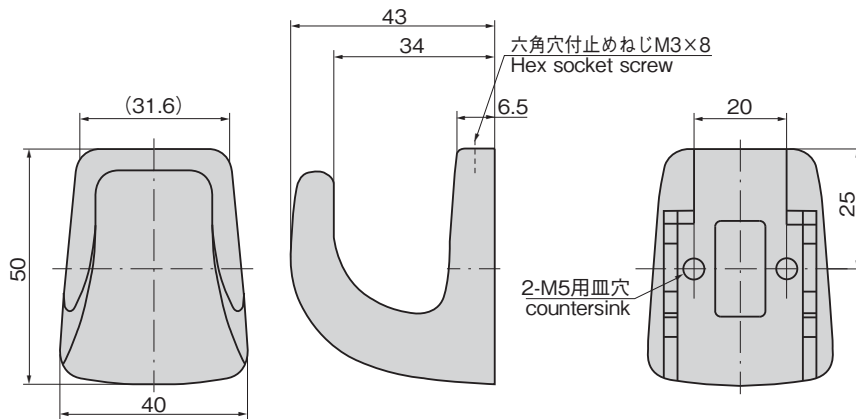

開発中製品のご案内

Product-in-development Information

スーツフック
Suits hookフック部が収納できます。
Hook portion stores away.

マグネットハンガー

MAGNETIC HANGERS

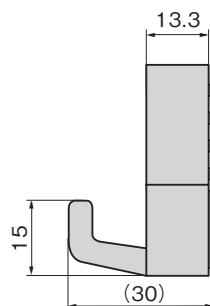
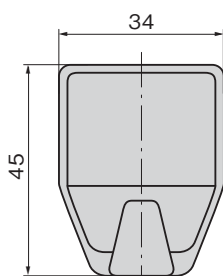
C-50
 プラスチック製
C-50-Red
レッドC-50-Ivory
アイボリー

特徴 Feature

- 鉄板に簡単に取付けできます。
- ずれ落ち防止のラバー付
- Can be installed easily on the iron plate.
- Slipproof rubber is attached.

- 仕様
- 製品質量: 45g
 - 材質: マグネット/Ba-フェライト(異方性) ケース/ABS樹脂
 - 標準色: レッド・アイボリー

- 用途
- スチールロッカー・配分電盤の図面かけ
- 納期
- 標準在庫品

- Specifications
- Mass: 45g
 - Material: Magnet: Ba-ferrite (anisotropic) Case: ABS resin
 - Standard color: Red and ivory
 - Hanging load: 49N

- Specific use
- For drawings hangers for steel locker and power / distribution board

商品番号 Product No.	RoHS	CAD	コード Code	単価 Price	量販価格 数量 Quantity	Bulk Price 単価 Price
C-50-Ivory	●		20281	¥300	30個~	¥288
C-50-Red	●		20282	¥300	30個~	¥288

●: RoHS指令対応品

※大量のご注文は更にお安くなります。

▲: RoHS指令に対応可能です。



ファスナー

ラッチ錠

ドア
キャッチスナッチ
ロックコントロール
センター太陽光
関連金具グレーチング
ロック工業用
錠前電磁波
対策

パッキン

窓枠・カード
ホルダーゴム脚・
グロメット周辺機器
(C)充電器用
金具フリーザー
金具ラッシング
システム

PERIPHERA EQUIPMENT

(C)

(C)

(C)

(C)

(C)

(C)

(C)

(C)

(C)

(C)

(C)