

# 回転ファスナー TURNING FASTENERS



輸入品  
**C-238-2**  
鉄製

## 特徴 Feature

- つまみを回転させて締付けるので非常に強力です。
- It's very powerful because tightening is performed by turning the knob.

- 仕様 ● 材質：冷間圧延鋼板 (SPCC)  
● 表面仕上：亜鉛めっきクロメート処理 (MFZn-C)  
● 引張荷重：490N
- 用途 ● コンテナ・工作機械
- 納期 ● 輸入品・・・納期お問合せ下さい

- Specifications ● Material: Cold rolled steel plate (SPCC)  
● Finish: Zinc plating chromate treatment (MFZn-C)  
● Tensile load: 490N
- Specific use ● Containers and machine tools

商品番号 Product No.	RoHS	CAD	製品質量(g) Mass	コード Code	単価 Price	量販価格 Bulk Price
C-238-2			185	22666		価格はお問合せ下さい

●: RoHS指令対応品 ※大量のご注文は更にお安くなります。  
▲: RoHS指令に対応可能です。

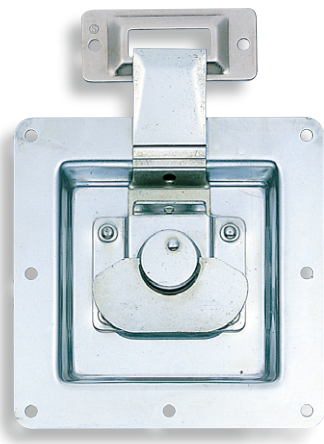

C-238-2

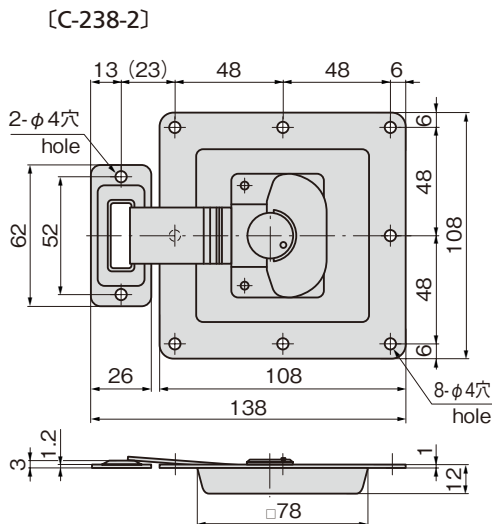

※本図は縮代0mmの場合です。  
※Drawings show the tightening margin of 0mm.

# シールアップボルト SEALING BOLTS



**C-1207**  
ステンレス製

**C-207**  
鉄製

## 特徴 Feature

- 筐体の扉を蝶ナットで締付けるので完全に密閉します。
- Wing nut tightens the door of a case so a full-airtightness can be obtained.

[C-1207]

- 仕様 ● 材質：冷間圧延ステンレス鋼板 (SUS304)  
● 表面仕上：ビーズショット処理
- 用途 ● 屋外用制御盤・屋外用分電盤・船舶用機器
- 納期 ● 標準品・・・即納します

[C-207]

- 仕様 ● 材質：本体/冷間圧延鋼板 (SPCC)  
ボルト・蝶ナット/ステンレス (SUS304)
- 表面仕上：亜鉛めっきクロメート処理 (MFZn-C)
- 用途 ● 屋外用制御盤・屋外用分電盤・船舶用機器
- 納期 ● 標準在庫品
- 備考 ● 蝶ナットとボルトはステンレス (SUS304) を使用しています。

[C-1207]

- Specifications ● Material: Cold rolled stainless steel plate (SUS304)  
● Finish: Beading process
- Specific-use ● Outdoor control and distribution boards and ship (boat) equipment

[C-207]

- Specifications ● Material: Main body: Cold rolled steel plate (SPCC). Bolt and wing nut: Stainless steel (SUS304)  
● Finish: Zinc plating chromate treatment (MFZn-C)
- Specific-use ● Outdoor control and distribution boards and ship (boat) equipment
- Remarks ● Wing nut and bolt use stainless steel. (SUS304)

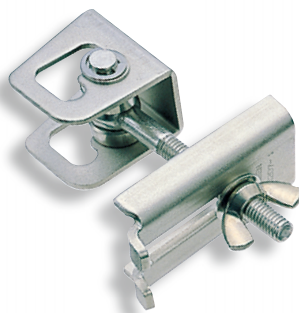

C-1207-1

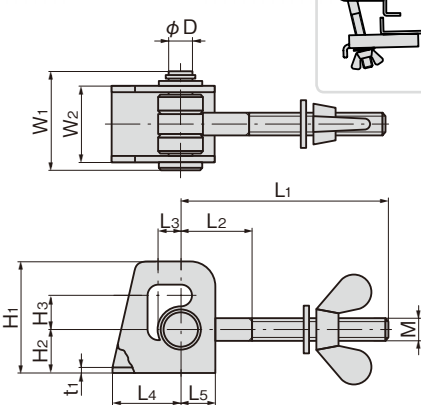
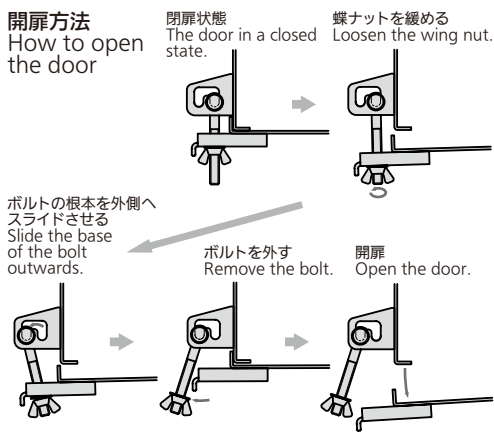

## 使用例 Example of application

筐体および扉への取付けは溶接付けをお願いします。  
Installation on the case and door should be welded.

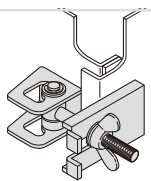

蝶ナットの締付けによって筐体と扉の密閉力が調節できます。  
Airtightness between case and door can be adjusted with the wing nut.

商品番号 Product No.	RoHS	CAD	L1		L2		L3		L4		L5		L6		L7		W1		W2		W3		W4		H1		H2		H3		H4		H5		SUS304		SPCC		φD	M	製品質量 (g) Mass	SUS		SPCC		量販価格 Bulk Price	
			SUS304	SPCC	SUS304	SPCC	t1	t2	t1	t2	t1	t2	t1	t2	t1	t2	t1	t2	t1	t2	t1	t2	t1	t2	t1	t2	Code	Price	Code	Price	数量 Quantity	単価 Price	数量 Quantity	単価 Price													
C-1207-1	C-207-1	●	2D	2D	90	30	10	30	15	75	50	45	35	45	12	50	20	17	14	10	3	4	3	4	10	M10	390	21138	¥2,050	20508	¥1,350	10個~	¥1,968	10個~	¥1,296												
C-1207-2	C-207-2	●	2D	2D	80	25	8	25	13	60	40	37.5	30	40	10	40	15	14	12	8	2	3	2.3	4	8	M8	225	21139	¥1,500	20509	¥1,100	10個~	¥1,440	10個~	¥1,056												
C-1207-3	C-207-3	●	2D	2D	75	20	6	20	10	50	30	31.5	25	35	8	32	12	11	10	8	2	3	2.3	3.2	6	M6	125	21140	¥1,200	20510	¥800	10個~	¥1,152	15個~	¥768												

●: RoHS指令対応品 ▲: RoHS指令に対応可能です。

※大量のご注文は更にお安くなります。