



**C-1083**  
ステンレス製

## 鍵付角型パチン錠

### SNAP FASTENERS WITH KEY



C-1083

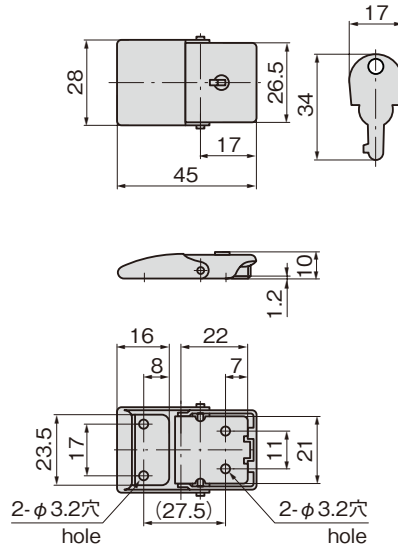

- 仕様**
- 製品質量: 32g
  - 材質: 冷間圧延ステンレス鋼板(SUS304)
  - 表面仕上: 光沢バレル研磨
  - 引張荷重: 49N
  - 付属品: キー1本
- 用途**
- 計測機器・アタッチケース・小型分電盤
- 納期**
- 標準在庫品

- Specifications**
- Mass: 32g
  - Material: Cold rolled stainless steel plate (SUS304)
  - Finish: Gloss barrel polishing
  - Tensile load: 49N
  - Accessories: One key
- Specific-use**
- Measuring equipment, attache cases and small distribution boards

商品番号 Product No.	RoHS	CAD	コード Code	単価 Price	量販価格 Bulk Price
				数量 Quantity	単価 Price
C-1083	●	2D/3D	22245	¥450	30個~ ¥432

●: RoHS指令対応品 ※大量のご注文は更にお安くなります。 ※本図は締代0mmの場合です。  
▲: RoHS指令に対応可能です。 ※Drawings show the tightening margin of 0mm.

## 角型パチン錠

### SNAP FASTENERS



C-1084

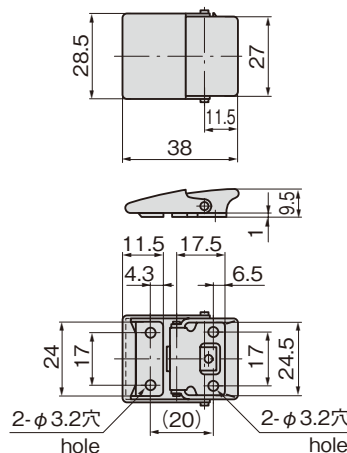

- 仕様**
- 製品質量: 23g
  - 材質: ステンレス(SUS304)
  - 表面仕上: バレル研磨
  - 引張荷重: 49N
- 用途**
- 計測機器・アタッチケース・小型分電盤
- 納期**
- 標準在庫品

- Specifications**
- Mass: 23g
  - Material: Stainless steel (SUS304)
  - Finish: Barrel polishing
  - Tensile load: 49N
- Specific-use**
- Measuring equipment, attache cases and small distribution boards

商品番号 Product No.	RoHS	CAD	コード Code	単価 Price	量販価格 Bulk Price
				数量 Quantity	単価 Price
C-1084	●	2D/3D	21457	¥440	30個~ ¥423

●: RoHS指令対応品 ※大量のご注文は更にお安くなります。 ※本図は締代0mmの場合です。  
▲: RoHS指令に対応可能です。 ※Drawings show the tightening margin of 0mm.

## 鍵付角型パチン錠

### SNAP FASTENERS WITH KEY



C-85

※本図は締代0mmの場合です。  
※Drawings show the tightening margin of 0mm.

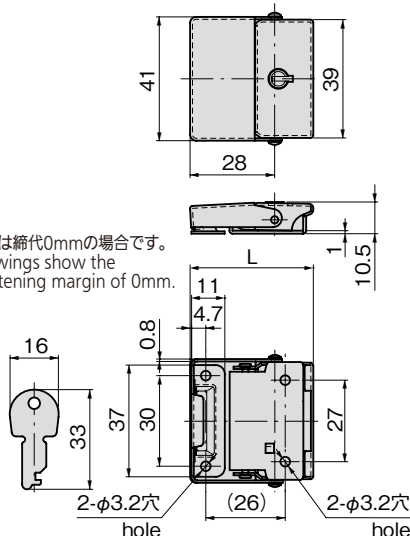

**NEW** ステンレス CAD **C-1085** ステンレス製 **C-85** 黄銅製

- 仕様**
- 製品質量: C-1085/36g・C-85/45g
- [C-1085]
- 材質: 冷間圧延ステンレス鋼板(SUS304)
  - 表面仕上: 光沢バレル研磨
- [C-85]
- 材質: 黄銅板(C2801P)
  - 表面仕上: クロムめっき(MBCr)
  - 引張荷重: 29N
  - 付属品: キー1本
- 用途**
- 計測機器・アタッチケース・分電盤
- 納期**
- 標準在庫品

- Specifications**
- Mass: C-1085: 36g/C-85: 45g
  - [C-1085] ● Material: Cold rolled stainless steel plate (SUS304)
  - Finish: Gloss barrel polishing
  - [C-85] ● Material: Brass plate (C2801P)
  - Finish: Chrome plating (MBCr)
  - Tensile load: 29N
  - Accessories: One key
- Specific-use**
- Measuring equipment, attache cases and distribution boards

商品番号 Product No.	RoHS	CAD	L	コード Code	単価 Price	量販価格 Bulk Price
					数量 Quantity	単価 Price
C-1085	●	2D	40	24635	¥570	20個~ ¥548
C-85	●	2D	41	20327	¥500	20個~ ¥480

●: RoHS指令対応品 ※大量のご注文は更にお安くなります。  
▲: RoHS指令に対応可能です。

ファスナー  
ラッチ錠・キャッチ  
錠前装置・周辺機器



FASTENERS  
ファスナー

ラッチ錠

ドア  
キャッチ

スナッチ  
ロック

コントロール  
センター

太陽光  
関連金具

グレーチング  
ロック

工業用  
錠前

電磁波  
対策

パッキン

窓枠・カード  
ホルダー

ゴム脚・  
グロメット

周辺機器  
(C)

充電器用  
金具

フリーザー  
金具

ラッシング  
システム