

アジャストファスナー

ADJUSTABLE FASTENERS



C-1229
ステンレス製

C-229
鉄製

特徴 Feature

- C-1229-1・C-229-1はドライバーで締めの調整ができます。
- C-1229-2・C-229-2はスプリングを内蔵しています。
- ステンレス製で耐食性に優れています。(C-1229)
- C-1229-1・C-229-1 tightening margin can be adjusted with a screwdriver.
- C-1229-2・C-229-2 has spring.
- Corrosion-resistant stainless steel is used. (C-1229)

仕様 ●材 質: C-1229/冷間圧延ステンレス鋼板 (SUS304)

C-229/冷間圧延鋼板 (SPCC)

- 表面仕上: C-1229/バレル研磨
- C-229/亜鉛めっきクロメート処理 (MFZn-C)

用途 ● 工作機械・計測機器・分電盤

納期 ● 標準在庫品

Specifications ● Material: C-1229/Cold rolled stainless steel plate (SUS304)
C-229/Cold rolled steel plate (SPCC)

● Finish: C-1229/Barrel polishing
C-229/Zinc plating chromate treatment (MFZn-C)

Specific- ● Machine tools, measuring equipment use and distribution boards

| 商品番号 Product No. | 参考引張荷重N Reference tensile load | | | | |
|---------------------|--------------------------------|----|----|----|----|
| | 締代(mm) Tightening margin | | | | |
| C-1229-2 | 1 | 2 | 3 | 4 | 5 |
| C-229-2 | 29 | 40 | 51 | 62 | 73 |

※本図は締代0mmの場合です。
※Drawings show the tightening margin of 0mm.

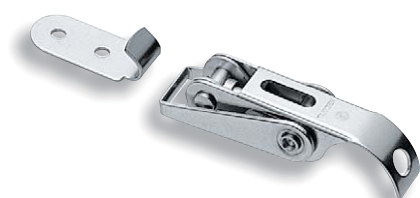

C-1229-1



C-1229-2

| 商品番号 Product No. | RoHS | CAD | 製品質量(g) Mass | コード Code | 単価 Price | 量販価格 Bulk Price |
|---------------------|------|-------|-----------------|-------------|-------------|--------------------|
| C-1229-1 | ● | 2D/3D | 51 | 20927 | ¥1,450 | 10個~ ¥1,378 |
| C-229-1 | ● | 3D | 57 | 20550 | ¥770 | 15個~ ¥739 |

●: RoHS指令対応品 ※大量のご注文は更にお安くなります。
▲: RoHS指令に対応可能です。

| 商品番号 Product No. | RoHS | CAD | 製品質量(g) Mass | コード Code | 単価 Price | 量販価格 Bulk Price |
|---------------------|------|-------|-----------------|-------------|-------------|--------------------|
| C-1229-2 | ● | 2D/3D | 51 | 20929 | ¥1,400 | 10個~ ¥1,330 |
| C-229-2 | ● | | 59 | 20552 | ¥750 | 15個~ ¥720 |

●: RoHS指令対応品 ※大量のご注文は更にお安くなります。
▲: RoHS指令に対応可能です。

[C-1229-1・C-229-1]

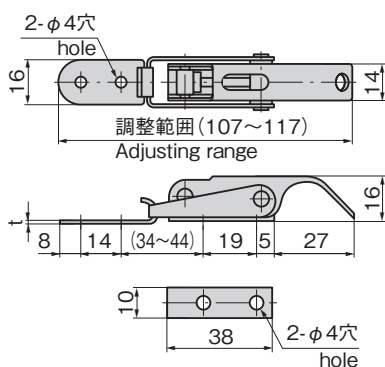

[C-1229-2・C-229-2]

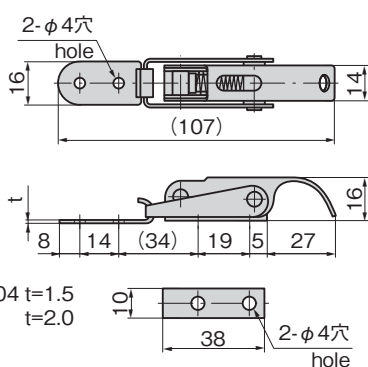

SUS304 t=1.5
SPCC t=2.0

フック型アジャストファスナー

ADJUSTABLE FASTENERS



C-1230
ステンレス製

C-230
鉄製

特徴 Feature

- C-1230-1・C-230-1はドライバーで締めの調整ができます。
- C-1230-2・C-230-2はスプリングを内蔵しています。
- ステンレス製で耐食性に優れています。(C-1230)
- C-1230-1・C-230-1 tightening margin can be adjusted with a screwdriver.
- C-1230-2・C-230-2 has spring.
- Corrosion-resistant stainless steel is used. (C-1230)

仕様 ●材 質: C-1230/冷間圧延ステンレス鋼板 (SUS304)

C-230/冷間圧延鋼板 (SPCC)

- 表面仕上: C-1230/バレル研磨
- C-230/亜鉛めっきクロメート処理 (MFZn-C)

用途 ● 工作機械・コンテナ・計測機器

納期 ● 標準在庫品

Specifications ● Material: C-1230/Cold rolled stainless steel plate (SUS304)
C-230/Cold rolled steel plate (SPCC)

● Finish: C1230/Barrel polishing
C-230/Zinc plating chromate treatment (MFZn-C)

Specific- ● Machine tools, containers and measuring equipment

| 商品番号 Product No. | 参考引張荷重N Reference tensile load | | | | |
|---------------------|--------------------------------|----|----|----|----|
| | 締代(mm) Tightening margin | | | | |
| C-1230-2 | 1 | 2 | 3 | 4 | 5 |
| C-230-2 | 38 | 49 | 60 | 71 | 82 |

〈 〉内寸法はステンレス製
Dimension in angle brackets are for stainless steel.



C-1230-1



C-1230-2

| 商品番号 Product No. | RoHS | CAD | 製品質量(g) Mass | コード Code | 単価 Price | 量販価格 Bulk Price |
|---------------------|------|-----|-----------------|-------------|-------------|--------------------|
| C-1230-1 | ● | 2D | 54 | 20931 | ¥1,450 | 10個~ ¥1,378 |
| C-230-1 | ● | 3D | 58 | 20554 | ¥860 | 15個~ ¥826 |

●: RoHS指令対応品 ※大量のご注文は更にお安くなります。
▲: RoHS指令に対応可能です。

| 商品番号 Product No. | RoHS | CAD | 製品質量(g) Mass | コード Code | 単価 Price | 量販価格 Bulk Price |
|---------------------|------|-----|-----------------|-------------|-------------|--------------------|
| C-1230-2 | ● | 2D | 54 | 20933 | ¥1,350 | 10個~ ¥1,283 |
| C-230-2 | ● | 2D | 58 | 20556 | ¥840 | 15個~ ¥806 |

●: RoHS指令対応品 ※大量のご注文は更にお安くなります。
▲: RoHS指令に対応可能です。

[C-1230-1・C-230-1]

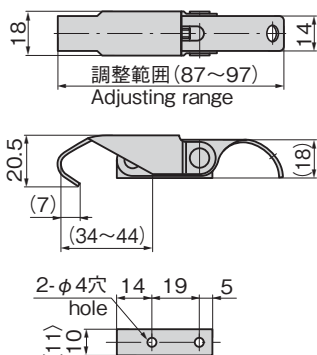

[C-1230-2・C-230-2]

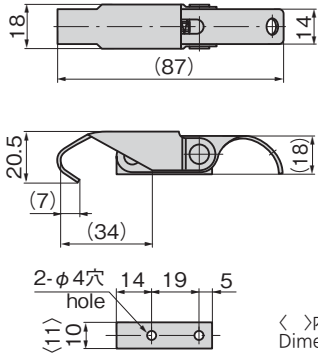

ファスナー
ラッチ錠・キャッチ
錠前装置・周辺機器



FASTENERS

ファスナー

ラッチ錠

ドア

キャッチ

スナッチ

ロック

コントロール

センター

太陽光

関連金具

グレーチング

ロック

工業用

錠前

電磁波

対策

パッキン

窓枠・カード

ホルダー

ゴム脚・

グロメット

周辺機器

(C)

充電器用

金具

フリーザー

金具

ラッシング

システム