

レバーファスナー

LEVER FASTENERS



C-1506
ステンレス製

C-506
鉄製

特徴 Feature

- 締付け力が優れています。
- Excellent in tightening strength.

[C-1506]

- 仕様 ● 材質: ステンレス鋼板 (SUS304)
● 表面仕上: パレル研磨
● 引張荷重: 294N

[C-506]

- 仕様 ● 材質: 冷間圧延鋼板 (SPCC)
● 表面仕上: 亜鉛めっきクロメート処理 (MFZn-C)
用途 ● コンテナの蓋止め用
納期 ● 標準在庫品

[C-1506]

- Specifications ● Material: Stainless steel plate (SUS304)
● Finish: Barrel polishing
● Tensile load: 294N

[C-506]

- Specifications ● Material: Cold rolled steel plate (SPCC)
● Finish: Zinc plating chromate treatment (MFZn-C)

Specific use ● Cover stoppers for container



C-506

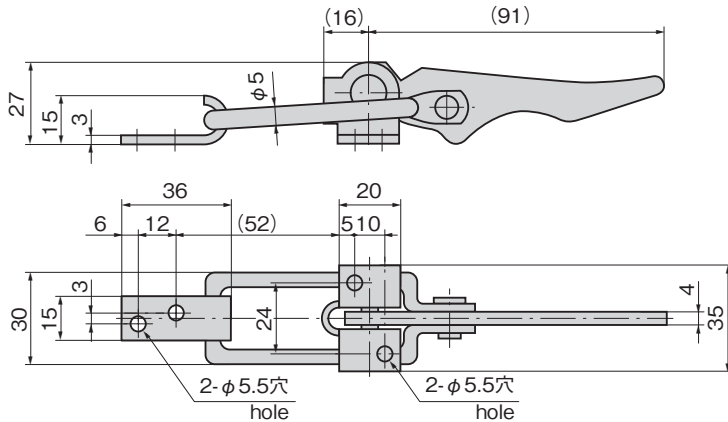

※本図は締代0mmの場合です。
※Drawings show the tightening margin of 0mm.

商品番号 Product No.	RoHS	CAD	製品質量(g) Mass	コード Code	単価 Price	量販価格 数量 Quantity	Bulk Price 単価 Price
C-1506	●	2D/3D	134	21332	¥1,050	10個~	¥1,008
C-506	●	2D		20726	¥310	30個~	¥298

●: RoHS指令対応品 ※大量のご注文は更にお安くなります。
▲: RoHS指令に対応可能です。

ファスナー
ラッチ錠・キャッチ
錠前装置・周辺機器



FASTENERS

ファスナー

ラッチ錠

ドア

キャッチ

スナッチ

ロック

コントロール

センター

太陽光

関連金具

グレーチング

ロック

工業用

錠前

電磁波

対策

パッキン

窓枠・カード

ホルダー

ゴム脚・

グロメット

周辺機器

(C)

充電器用

金具

フリーザー

金具

ラッシング

システム

鍵穴付USパチン錠2型

FASTENERS



C-156
鉄製

特徴 Feature

- 南京錠で施錠ができます。
- 板厚が厚いので、溶接付けもできます。
- Can be locked with a padlock.
- Plate thickness is large so welding is possible.

仕様

- 材質: 冷間圧延鋼板 (SPCC)
● 表面仕上: 亜鉛めっきクロメート処理 (MFZn-C)
● 引張荷重: 245N

用途

- 計測機器・自動販売機・工作機械

納期

- 標準在庫品

備考

- 南京錠C-555は1222ページをご参照下さい。

Specifi-

- cations ● Material: Cold rolled steel plate (SPCC)
● Finish: Zinc plating chromate treatment (MFZn-C)

Specific-

- use ● Tensile load: 245N
● Measuring equipment, vending machines and machine tools

Remarks

- For padlock C-555, see page 1222.

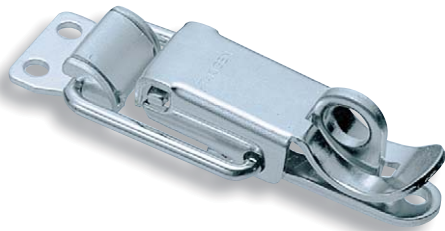

C-156

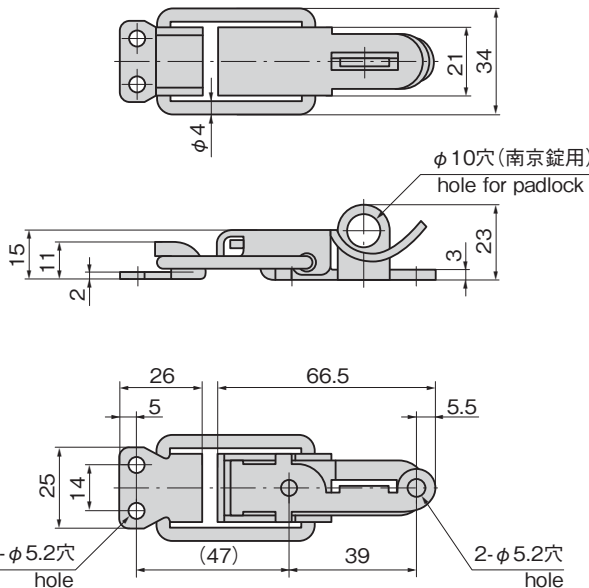

※本図は締代0mmの場合です。
※Drawings show the tightening margin of 0mm.

商品番号 Product No.	RoHS	CAD	製品質量(g) Mass	コード Code	単価 Price	量販価格 数量 Quantity	Bulk Price 単価 Price
C-156	●	2D	95	20453	¥270	30個~	¥259

●: RoHS指令対応品 ※大量のご注文は更にお安くなります。
▲: RoHS指令に対応可能です。