

大型アジャストファスナー

ADJUSTABLE FASTENERS



C-1233
ステンレス製

C-233
鉄製

特 徴 Feature

- PAT.PEND.
- ドライバーで締代の調整ができます。
 - ステンレス製で耐食性に優れています。(C-1233)
 - ロック装置付きとロック装置なしがあります。
 - Tightening margin can be adjusted with a screwdriver.
 - Corrosion-resistant stainless steel is used. (C-1233)
 - Lock type and non-lock type are available.

仕 様 ●材 質 : C-1233/冷間圧延ステンレス鋼板(SUS304)
C-233/冷間圧延鋼板(SPCC)

●表面仕上 : C-1233/バレル研磨
C-233/亜鉛めっきクロメート処理(MFZn-C)

●引張荷重 : 588N

用 途 ●工作機械・配電盤・コンテナ

納 期 ●標準在庫品

Specifi- ● Material: C-1233/Cold rolled stainless steel plate (SUS304)
cations C-233/Cold rolled steel plate (SPCC)

● Finish: C-1233/Barrel polishing
C-233/Zinc plating chromate treatment (MFZn-C)

● Tensile load: 588N

Specific use ● Machine tools, power boards and containers



C-1233-1



C-1233-2

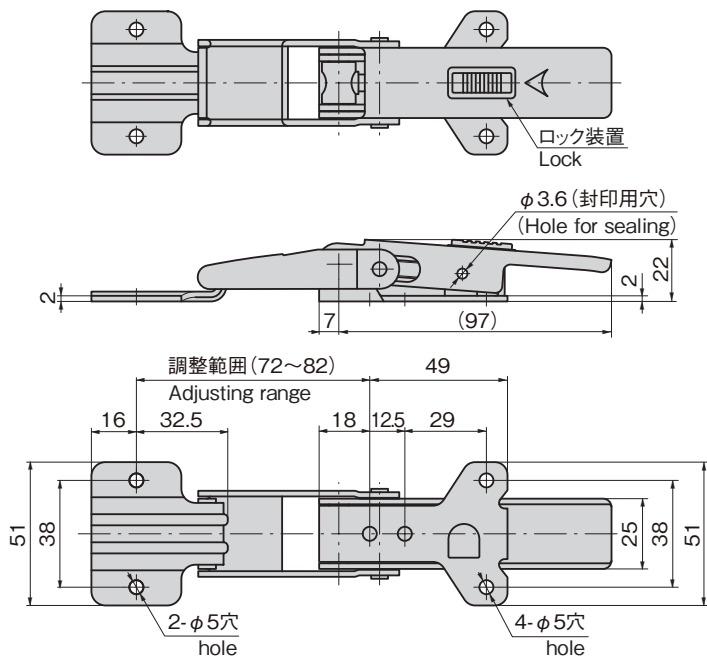

商品番号 Product No.	RoHS	CAD	備考 Remarks	製品質量(g) Mass	コード Code	単 価 Price	量販価格 Bulk Price 数量 Quantity 単価 Price
C-1233-1	●	2D	ロック装置付き With lock	210	20947	¥2,350	5個~ ¥2,256
C-1233-2	●	2D	ロック装置なし Without lock	208	20949	¥2,050	10個~ ¥1,968
C-233-1	●	2D	ロック装置付き With lock	210	20570	¥1,650	10個~ ¥1,584
C-233-2	●	2D	ロック装置なし Without lock	208	20572	¥1,550	10個~ ¥1,488

● : RoHS指令対応品 ▲ : RoHS指令に対応可能です。

※大量のご注文は更にお安くなります。

ファスナー
ラッチ錠・キャッチ
錠前装置・周辺機器



ファスナー

ラッチ錠

ドア
キャッチ

スナッチ
ロック

コントロール
センター

太陽光
関連金具

グレーチング
ロック

工業用
錠前

電磁波
対策

パッキン

窓枠・カード
ホルダー

ゴム脚・
グロメット

周辺機器
(C)

充電器用
金具

フリーザー
金具

ラッシング
システム