

スプリングパチン錠

SNAP FASTENERS



C-1145
ステンレス製

C-145
鉄製

特徴 Feature

- ばねが強力で振動機器に最適
- ステンレス製で耐食性に優れています。(C-1145)
- Suitable for vibration equipment because a powerful spring is built in.
- Corrosion-resistant stainless steel is used. (C-1145)

- 仕様 ●材 質：冷間圧延ステンレス鋼板(SUS304)
●表面仕上：バレル研磨
- 用途 ●車両関係のボンネット・バッテリーケース・工具箱
- 納期 ●標準在庫品
- 備考 ●冷間圧延鋼板(SPCC)製・亜鉛めっきクロメート処理(MFZn-C)もあります。(C-145)

- Specifications ●Material: Cold rolled stainless steel plate (SUS304)
●Finish: Barrel polishing
- Specific use ●Bonnets, battery cases and tool boxes
- Remarks ●Cold rolled steel plate-made (SPCC) and zinc plating chromate treatment (MFZn-C) are also available. (C-145)

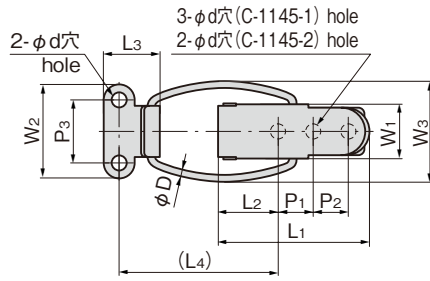

※本図は締代0mmの場合です。
※Drawings show the tightening margin of 0mm.



C-1145-1

※表中の<>内寸法は鉄製を示します。 ※Dimensions in angle brackets on the table show iron-made.

商品番号 Product No.		RoHS		CAD		L1	L2	L3	(L4)	W1	W2	W3	H1	H2	t1	t2	P1	P2	P3	φD	φd	引張荷重 N Tensile load	製品質量(g) Mass	SUS		SPCC		量販価格 Bulk Price			
SUS	SPCC	SUS	SPCC	SUS	SPCC																				コード Code	単価 Price	コード Code	単価 Price	数量 Quantity	単価 Price	数量 Quantity
C-1145-1	C-145-1	●	●	2D	2D	60	24	22	61 <63>	23	38	39	16	11	2 <3.2>	2	14	14	25	3	5.4	39	78	20848	¥490	20432	¥280	20個~	¥470	30個~	¥269
C-1145-2	C-145-2	●	●	2D	2D/3D	41 <40>	19 <20>	16	44.5 <46>	16	23	32	13.5 <12>	8.5	1.5 <2>	1.5 <1.6>	14	/	16	2	3.2	39	26	20849	¥290	20433	¥160	30個~	¥278	50個~	¥154

●: RoHS指令対応品 ▲: RoHS指令に対応可能です。 ※引張荷重は締代0.5mmのときを示します。 ※大量のご注文は更にお安くなります。
※Tensile load is based on the tightening margin of 0.5mm.

スプリングパチン錠

SNAP FASTENERS



C-1146
ステンレス製

C-146
鉄製

特徴 Feature

- ばねが強力で振動機器に最適
- ステンレス製で耐食性に優れています。(C-1146)
- The powerful spring is suitable for vibration equipment.
- It's made of stainless steel so it's chemicals- and corrosion-resistant. (C-1146)

- 仕様 ●材 質：冷間圧延ステンレス鋼板(SUS304)
●表面仕上：バレル研磨
- 用途 ●車両関係のボンネット・バッテリーケース・工具箱
- 納期 ●標準在庫品
- 備考 ●冷間圧延鋼板(SPCC)製・亜鉛めっきクロメート処理(MFZn-C)もあります。(C-146)

- Specifications ●Material: Cold rolled stainless steel plate (SUS304)
●Finish: Barrel polishing
- Specific use ●Bonnets, battery cases, tool boxes etc.
- Remarks ●Cold rolled steel plate-made (SPCC) and zinc plating chromate treatment (MFZn-C) are available. (C-146)

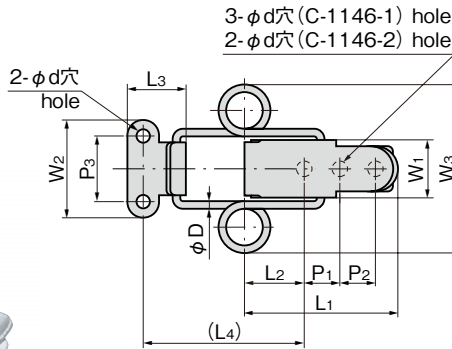

※本図は締代0mmの場合です。
※Drawings show the tightening margin of 0mm.



C-1146-1

※表中の<>内寸法は鉄製を示します。 ※The dimension in angle brackets on the table shows the iron-made.

商品番号 Product No.		RoHS		CAD		L1	L2	L3	(L4)	W1	W2	W3	H1	H2	t1	t2	P1	P2	P3	φD	φd	引張荷重 N Tensile load	製品質量(g) Mass	SUS		SPCC		量販価格 Bulk Price			
SUS	SPCC	SUS	SPCC	SUS	SPCC																			コード Code	単価 Price	コード Code	単価 Price	数量 Quantity	単価 Price	数量 Quantity	単価 Price
C-1146-1	C-146-1	●	●	2D		60	24	22	63	22.5	38	65	16	11	2 <3.2>	2	14	14	25	3	5.4	52	82	20850	¥560	20434	¥320	20個~	¥538	25個~	¥307
C-1146-2	C-146-2	●		2D		40	19	16	47	16	23	55	12	8.5	1.5 <2>	1.5 <1.6>	14	/	16	2	3.2	24	28	20851	¥310	20435	¥160	30個~	¥298	50個~	¥154

●: RoHS指令対応品 ▲: RoHS指令に対応可能です。 ※引張荷重は締代0.5mmの時を示します。 ※大量のご注文は更にお安くなります。
※The tensile load on the table is shown is with tightening margin of 0.5mm.

ファスナー
ラッチ錠・キャッチ
錠前装置・周辺機器



FASTENERS
ファスナー
ラッチ錠

ドア
キャッチ

スナッチ
ロック

コントロール
センター

太陽光
関連金具

グレーチング
ロック

工業用
錠前

電磁波
対策

パッキン

窓枠・カード
ホルダー

ゴム脚・
グロメット

周辺機器
(C)

充電器用
金具

フリーザー
金具

ラッシング
システム