

# スーパークランプ1型

## FASTENERS



**C-1137**  
ステンレス製

**C-137**  
鉄製

### 特徴 Feature

- ステンレス製で耐食性に優れています。(C-1137)
- Corrosion-resistant stainless steel is used.(C-1137)

仕様 ● 材質: C-1137/冷間圧延ステンレス鋼板 (SUS304)  
C-137/冷間圧延鋼板 (SPCC)

● 表面仕上: C-1137/光沢バレル研磨  
C-137/亜鉛めっきクロメート処理 (MFZn-C)

用途 ● 引張荷重: 締代0.5mmで196N

納期 ● 小型コンテナ・農業機械・工作機械・自動販売機  
● 標準在庫品

Specifications ● Material: C-1137: Cold rolled stainless steel plate (SUS304)  
C-137: Cold rolled steel plate (SPCC)

● Finish: C-1137: Gloss barrel polishing  
C-137: Zinc plating chromate treatment (MFZn-C)

● Tensile load (when the tightening margin is 0.5mm): 196N

Specific-use ● Small containers, farm equipment, machine tools and vending machines



C-1137

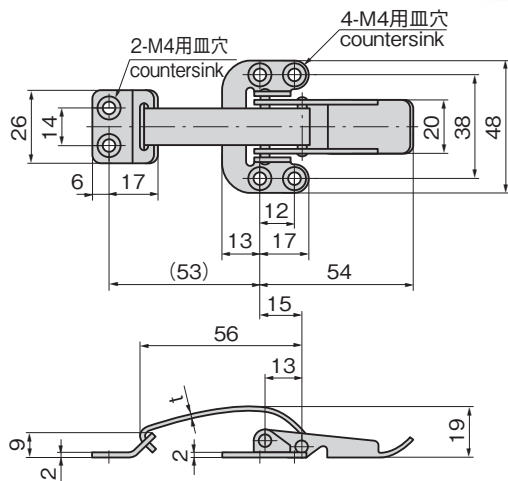

※本図は締代0mmの場合です。  
※Drawings show the tightening margin of 0mm.

商品番号 Product No.	RoHS	CAD	t	製品質量(g) Mass	コード Code	単価 Price	量販価格 数量 Quantity	Bulk Price 単価 Price
C-1137	●	2D/3D	1.5	80	20842	¥650	15個~	¥624
C-137	●	3D	1.6	80	20424	¥200	40個~	¥192

●: RoHS指令対応品  
▲: RoHS指令に対応可能です。

※大量のご注文は更にお安くなります。

# スーパークランプ3型

## FASTENERS



**C-1139**  
ステンレス製

**C-139**  
鉄製

### 特徴 Feature

- ステンレス製で耐食性に優れています。(C-1139)
- Corrosion-resistant stainless steel is used.(C-1139)

仕様 ● 材質: C-1139/冷間圧延ステンレス鋼板 (SUS304)  
C-139/冷間圧延鋼板 (SPCC)

● 表面仕上: C-1139/光沢バレル研磨  
C-139/亜鉛めっきクロメート処理 (MFZn-C)

用途 ● 引張荷重: 締代0.5mmで294N

納期 ● 小型コンテナ・農業機械・工作機械・自動販売機  
● 標準在庫品

Specifications ● Material: C-1139: Cold rolled stainless steel plate (SUS304)  
C-139: Cold rolled steel plate (SPCC)

● Finish: C-1139: Gloss barrel polishing  
C-139: Zinc plating chromate treatment (MFZn-C)

● Tensile load (when the tightening margin is 0.5mm): 294N

Specific-use ● Small containers, farm equipment, machine tools and vending machines

[C-1139-1・C-139-1]



C-1139-1

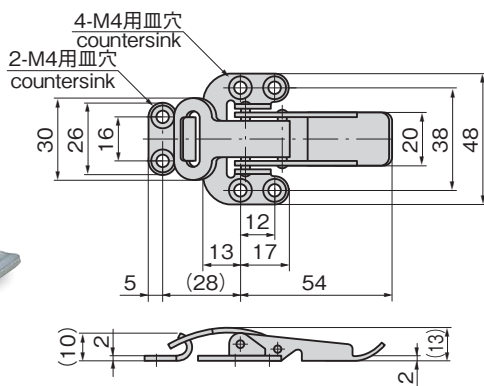

[C-1139-2・C-139-2]

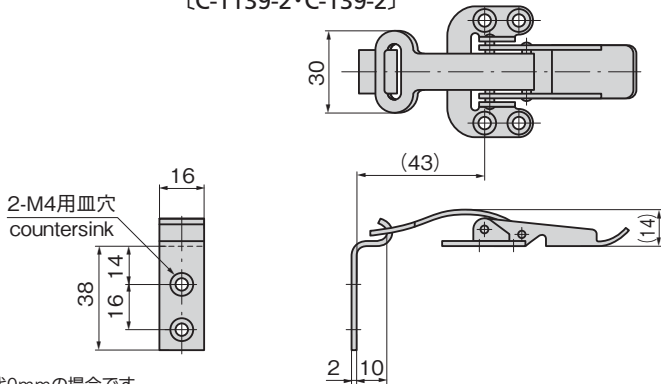

※本図は締代0mmの場合です。  
※Drawings show the tightening margin of 0mm.

商品番号 Product No.	RoHS	CAD	製品質量(g) Mass	コード Code	単価 Price	量販価格 数量 Quantity	Bulk Price 単価 Price
C-1139-1	●	2D/3D	48	20843	¥660	15個~	¥634
C-1139-2	●	2D/3D	58	20844	¥700	15個~	¥672
C-139-1	●	2D	49	20426	¥240	30個~	¥230
C-139-2	●	2D/3D	59	20427	¥260	30個~	¥250

●: RoHS指令対応品  
▲: RoHS指令に対応可能です。

※大量のご注文は更にお安くなります。

ファスナー  
ラッチ錠・キャッチ  
錠前装置・周辺機器



C

ファスナー

ラッチ錠

ドア  
キャッチ

スナッチ  
ロック

コントロール  
センター

太陽光  
関連金具

グレーチング  
ロック

工業用  
錠前

電磁波  
対策

パッキン

窓枠・カード  
ホルダー

ゴム脚・  
グロメット

周辺機器  
(C)

充電器用  
金具

フリーザー  
金具

ラッシング  
システム