

カフスラッチファスナー

CUFF LATCH FASTENERS



C-1272
ステンレス製

ファスナー
ラッチ錠・キャッチ
錠前装置・周辺機器

特徴 Feature

- 取付け部・機構部が外側から見えないスッキリ設計
- ステンレス製で耐食性に優れています。
- スプリングの作用で締付けができます。
- Installing screws and mechanism cannot be seen from outside so it's a smart design.
- Corrosion-resistant stainless steel is used.
- Tightening is easy because of spring.

- 仕様 ● 材質：ステンレス鋼板(SUS316)
● 表面仕上：光沢/バレル研磨
- 用途 ● 分電盤・制御盤・計測機器
- 納期 ● 標準在庫品

- Specifications ● Material: Stainless steel plate (SUS316)
● Finish: Gloss barrel polishing
- Specific-use ● Measuring equipment, control and distribution boards



PAT.PEND.

C-1272-1~3



[C-1272-1~3]

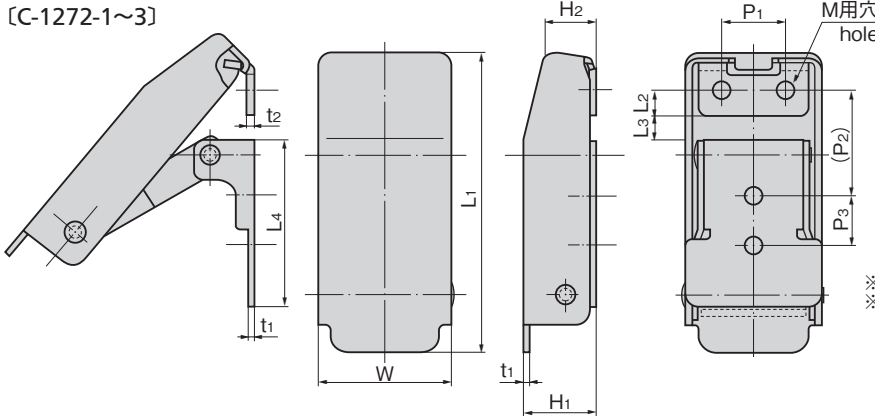

※本図は締代0mmの場合です。
※Drawings show the tightening margin of 0mm.

商品番号 Product No.	RoHS	CAD	L1	L2	L3	L4	W	H1	H2	t1	t2	P1	(P2)	P3	M	引張荷重 N Tensile load			製品質量 (g) Mass	コード Code	単価 Price	量販価格 Bulk Price	
																締代 Tightening margin (mm)						数量 Quantity	単価 Price
C-1272-1	●	2D/3D	82	5	8	42	36	18	12	1.5	2	16	28	15	M4	109	128	146	112	21662	¥830	15個~	¥797
C-1272-2	●	2D/3D	60	5	3	33.5	26	14	10	1.2	1.5	12	19	10	M3	61	85	100	53	21663	¥610	15個~	¥586
C-1272-3	●	2D/3D	45	3.5	0.5	26	20	12	8.5	1	1.2	8	13	8	M3	30	43	54	25	21664	¥500	20個~	¥480

●: RoHS指令対応品 ▲: RoHS指令に対応可能です。
※締代は表記の範囲内で、ご使用下さい。※Use tightening margins within the ranges given.

※大量のご注文は更にお安くなります。



特徴 Feature

- 丸みを帯びた外観ですっきりデザイン
- 取付け部・機構部が外側から見えないスッキリ設計
- ステンレス製で耐食性に優れています。
- スプリング内蔵仕様(Aタイプ)、スプリング無し仕様(Bタイプ)の2種類から用途に合わせてお選び下さい。
- A streamlined, rounded design
- The neat design keeps the installing screws and mechanism invisible from the outside.
- Corrosion-resistant, stainless steel construction.
- Choose from two types: Built-in spring specification (Type A) and No-spring specification (Type B) according to application.

- 仕様 ● 材質：ステンレス鋼板(SUS316)
● 表面仕上：光沢/バレル研磨
- 用途 ● 分電盤・制御盤・計測機器
- 納期 ● 標準在庫品

- Specifications ● Material: Stainless steel plate (SUS316)
● Finish: Gloss barrel polishing
- Specific-use ● Distribution boards, control boards, measuring equipment



C-1272-B-2

[C-1272-A-2]

C-1272-A-2

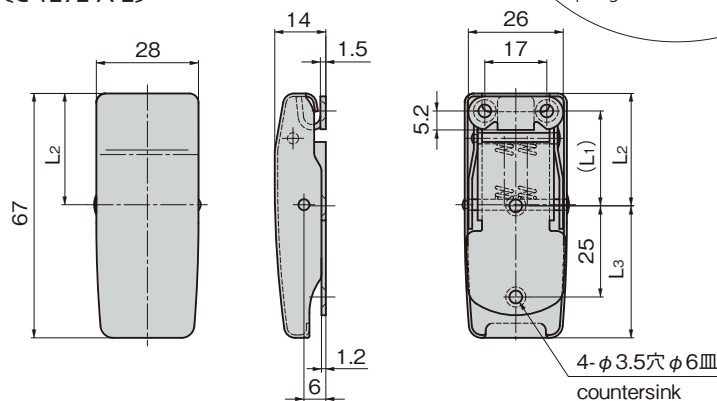

商品番号 Product No.	RoHS	CAD	備考 Remarks	(L1)	L2	L3	製品質量 (g) Mass	コード Code	単価 Price	量販価格 数量 Quantity	Bulk Price 単価 Price
C-1272-A-2	●	2D/3D	スプリング内蔵 Spring is built in	26	30.8	36.2	49	23825	¥500	20個~	¥480
C-1272-B-2	●	2D/3D	スプリング無し Without spring	29.7	34.5	32.5	43	23827	¥450	20個~	¥428

●: RoHS指令対応品 ▲: RoHS指令に対応可能です。 ※大量のご注文は更にお安くなります。

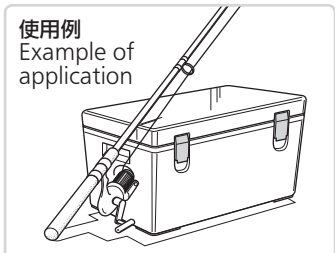

FASTENERS
ファスナー

ラッチ錠

ドア
キャッチ

スナッチ
ロック

コントロール
センター

太陽光
関連金具

グレーチング
ロック

工業用
錠前

電磁波
対策

パッキン

窓枠・カード
ホルダー

ゴム脚・
グロメット

周辺機器
(C)

充電器用
金具

フリーザー
金具

ラッシング
システム