

フック型アジャストファスナー

ADJUSTABLE FASTENERS



C-1232
ステンレス製

C-232
鉄製

特徴 Feature

PAT.PEND.

- ドライバーで締代の調整ができます。
- ステンレス製で耐食性に優れています。(C-1232)
- Tightening margin can be adjusted with a screwdriver.
- Corrosion-resistant stainless steel is used. (C-1232)

仕様 ●材質: C-1232/冷間圧延ステンレス鋼板(SUS304)
C-232/冷間圧延鋼板(SPCC)
●表面仕上: C-1232/バレル研磨
C-232/亜鉛めっきクロメート処理(MFZn-C)

用途 ●工作機械・コンテナ

納期 ●標準在庫品

備考 ●C-1232-1・C-232-1は受けが付属されません。
受け付きは、C-1233・C-233をご選定下さい。

Specifications ●Material: C-1232: Cold rolled stainless steel plate (SUS304)
C-232: Cold rolled steel plate (SPCC)

●Finish: C-1232: Barrel polishing
C-232: Zinc plating chromate treatment (MFZn-C)

Specific use ●Machine tools and containers

Remarks ●No catch is supplied with C-1232-1 and C-232-1.
Select C-1233 or C-233 for item with catch.



C-1232-1



C-1232-2

[C-1232-1
C-232-1]

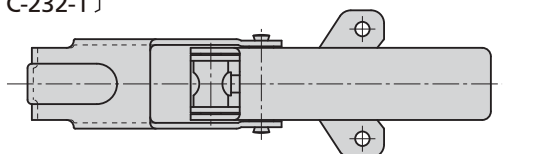

φ3.6(封印用穴)
(Hole for sealing)

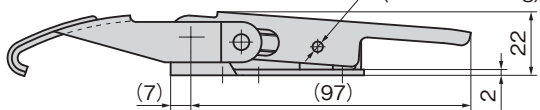

調整範囲(61~71)

Adjusting range

18 12.5 29

(49)

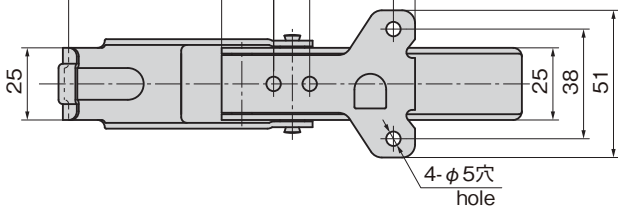

4-φ5穴
hole

[C-1232-2
C-232-2]

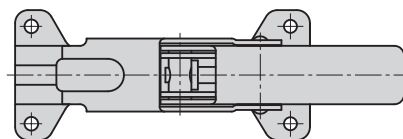

φ4穴封印用穴
hole for sealing

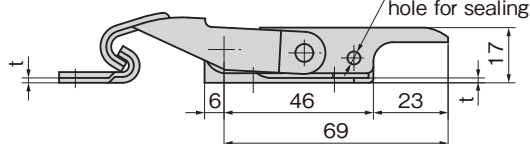

調整範囲(55~65)

Adjusting range

(20) 15 25 37

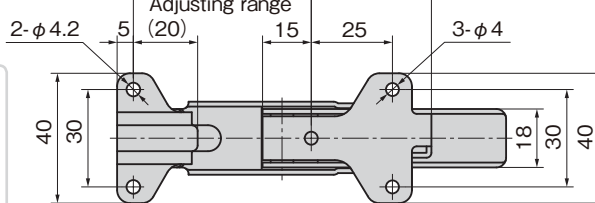

※本図は締代0mmの場合です。
※Drawings show the tightening margin of 0mm.

使用例 Example of application

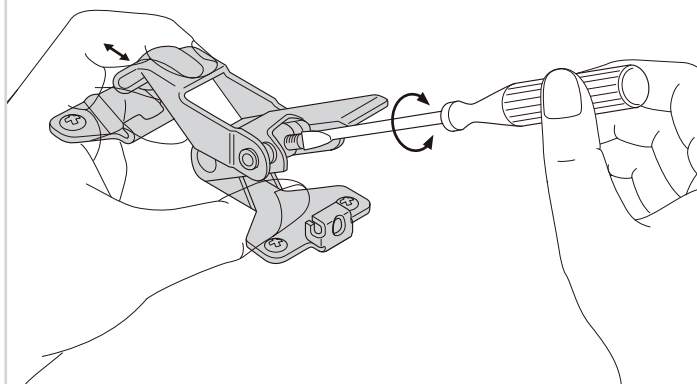

ドライバーで締代の調整ができます。
Tightening margin can be adjusted with a screwdriver.

商品番号 Product No.	RoHS	CAD	引張荷重 N Tensile load	製品質量(g) Mass	コード Code	単価 Price	量販価格 Bulk Price 数量 Quantity 単価 Price
C-1232-1	●	2D	294	180	20943	¥2,050	10個~ ¥1,968
C-232-1	●	2D			20566	¥1,600	10個~ ¥1,536

●:RoHS指令対応品 ▲:RoHS指令に対応可能です。 ※大量のご注文は更にお安くなります。

商品番号 Product No.	RoHS	CAD	t	引張荷重 N Tensile load	製品質量(g) Mass	コード Code	単価 Price	量販価格 Bulk Price 数量 Quantity 単価 Price
C-1232-2	●	2D	1.5	196	90	20945	¥1,400	10個~ ¥1,344
C-232-2	●	2D	1.6			20568	¥1,100	10個~ ¥1,056

●:RoHS指令対応品 ▲:RoHS指令に対応可能です。 ※大量のご注文は更にお安くなります。

ファスナー
ラッチ錠・キャッチ
錠前装置・周辺機器



FASTENERS
ファスナー
ラッチ錠
ドア
キャッチ
スナッチ
ロック
コントロール
センター
太陽光
関連金具
グレーチング
ロック
工業用
錠前
電磁波
対策
パッキン
窓枠・カード
ホルダー
ゴム脚・
グロメット
周辺機器
(C)
充電器用
金具
フリーザー
金具
ラッシング
システム