

あおりファスナー

GATE FASTENERS



C-1621
ステンレス製

C-621
鉄製

ファスナー
ラッチ錠・キャッチ
錠前装置・周辺機器



FASTENERS
ファスナー
ラッチ錠

ドア
キャッチ

スナッチ
ロック

コントロール
センター

太陽光
関連金具

グレーチング
ロック

工業用
錠前

電磁波
対策

パッキン

窓枠・カード
ホルダー

ゴム脚・
グロメット

周辺機器
(C)

充電器用
金具

フリーザー
金具

ラッシング
システム

15.03

総合 23★

917



C-1621



C-621-2

[C-1621]

仕様 ●材質: ステンレス鋼板(SUS304)
●表面仕上: パフ研磨

[C-621]

仕様 ●材質: 冷間圧延鋼板(SPCC)
●表面仕上: C-621/亜鉛めっきクロメート処理(MFZn-C)
C-621-2/亜鉛めっきクロメート処理(MFZn-C)

納期 ●標準在庫品

備考 ●取付けは溶接になります。

[C-1621]

Specifi- ●Material: Stainless steel plate (SUS304)
cations ●Finish: Buffing

[C-621]

Specifi- ●Material: Cold rolled steel plate (SPCC)
cations ●Finish: C-621: Zinc plating chromate
treatment (MFZn-C)
C-621-2: Zinc plating chromate
treatment (MFZn-C)

Remarks ●Installation is by welding.

商品番号 Product No.	RoHS	CAD	製品質量(g) Mass	コード Code	単価 Price	量販価格 数量 Quantity	Bulk Price 単価 Price
C-1621		2D	610	22219	¥5,200	5個~	¥5,000
C-621		3D	665	21202	¥1,300	10個~	¥1,248
C-621-2	●	2D	392	23915	¥950	15個~	¥912

●: RoHS指令対応品

▲: RoHS指令に対応可能です。

※大量のご注文は更にお安くになります。

[C-1621・C-621]

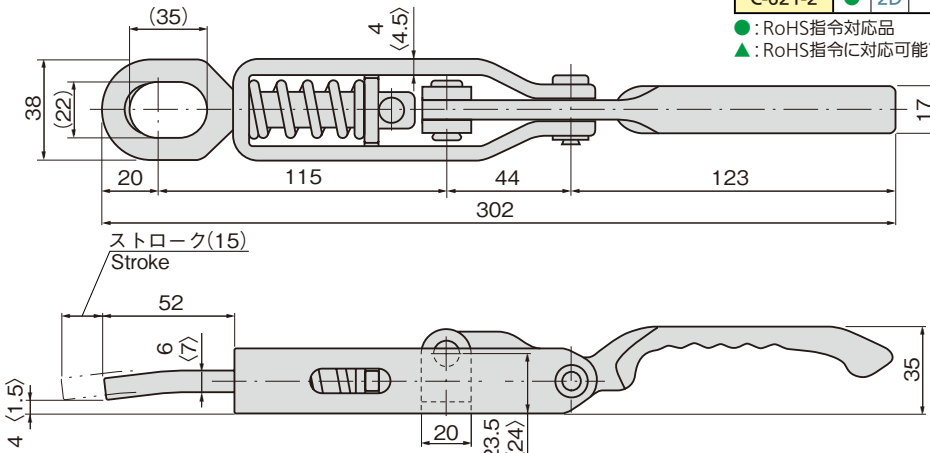

[C-621-2]

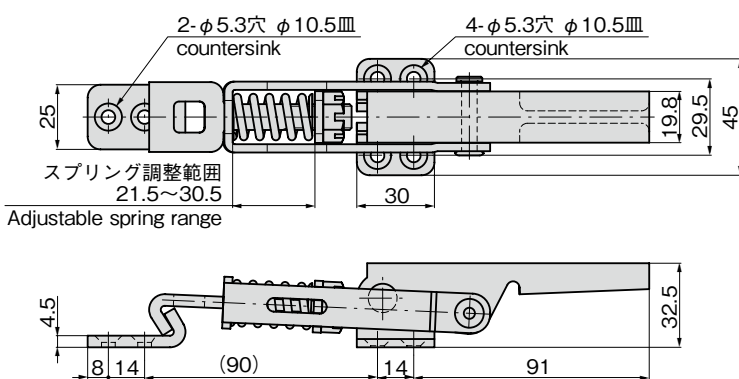

※本図は締代0mmの場合です。
※Drawings show the tightening margin of 0mm.

使用例
Example of application

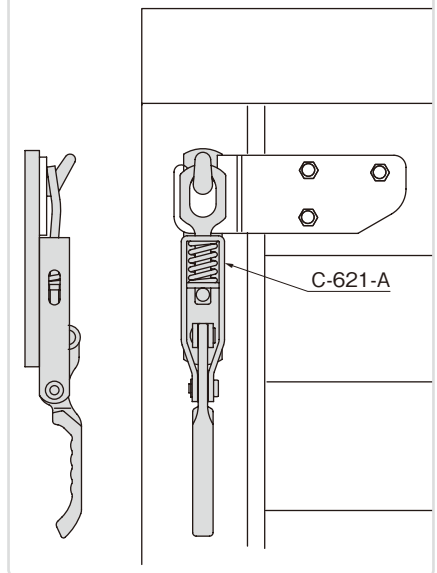

C-621-A



C-622



C-623