

ハイス プラネットカッタ

HSS PLANET CUTTER

PNGT

切削条件 Cutting Conditions **P.852**



ねじの種類 : R(PT), Rc(PT)

ツールNo. EDP No.	適用加工サイズ Range of Thread Size Dia.	山数 TPI	外径 DC	全長 LF	刃長 APMX	首下長 LU	シャンク径 DCON	溝数 Flutes	形状タイプ Type	在庫 Stock	重量 (g)	標準価格 (Yen)	
8306111	3/8	19	10	80	16	23	10	4	2	B	●	47	51,900
8306114	1/2 ~ 3/4	14	12	95	20	28	12		2		●	82	55,500
8306115	3/4	14	16	110	25	35	16	2	●		162	60,300	
8306118	1 ~ 2	11	20	125	32	42.5	20	5	●		284	65,500	
8306119	1-1/2 ~ 2 ~ 6	11	32	175	50	-	25	6	●		733	85,500	

1. 切削油剤、ペーストはP.1018をご参照下さい。
2. ThreadProのパスタイプは「マルチ送り」を選択下さい。

マシニングセンタの3軸同時制御機能による遊星運動を利用してねじり加工を行います。1本で同じピッチなら呼びの違うねじが加工できます。また右ねじ左ねじのどちらも加工できます。

These taps cut threads by using the planetary drive of a CNC machining center, 3 axis simultaneous control systems. One tool is capable of processing different threads, provided they are the same pitch. This tap is also capable of processing both right and left handed threads.

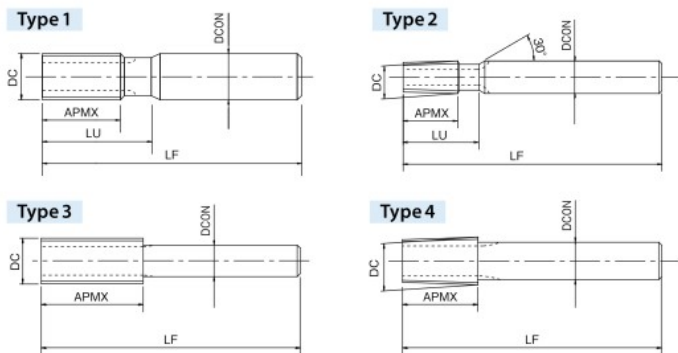

1. Cutting fluid and Paste : Please refer to p.1018.
2. Please select "stairs" for the path type in ThreadPro.

ねじの種類 : Rp(PS)

ツールNo. EDP No.	適用加工サイズ Range of Thread Size Dia.	山数 TPI	外径 DC	全長 LF	刃長 APMX	首下長 LU	シャンク径 DCON	溝数 Flutes	形状タイプ Type	在庫 Stock	重量 (g)	標準価格 (Yen)	
8306121	3/8	19	10	80	16	23	10	4	1	B	●	48	43,700
8306124	1/2 ~ 7/8	14	12	95	20	-	12		1		●	83	46,400
8306125	3/4 ~ 7/8	14	16	110	25	35	16	1	●		158	51,000	
8306128	1 ~ 3-1/2	11	20	125	32	42.5	20	5	●		282	55,700	
8306129	1-1/2 ~ 6	11	32	175	50	-	25	6	●		723	72,800	

1. 切削油剤、ペーストはP.1018をご参照下さい。
2. ThreadProのパスタイプは「マルチ送り」を選択下さい。

1. Cutting fluid and Paste : Please refer to p.1018.
2. Please select "stairs" for the path type in ThreadPro.

ねじの種類 : G(PF)

ツールNo. EDP No.	適用加工サイズ Range of Thread Size Dia.	山数 TPI	外径 DC	全長 LF	刃長 APMX	首下長 LU	シャンク径 DCON	溝数 Flutes	形状タイプ Type	在庫 Stock	重量 (g)	標準価格 (Yen)	
8306131	3/8	19	10	80	16	23	10	4	1	B	●	47	43,700
8306134	1/2 ~ 7/8	14	12	95	20	-	12		1		●	82	46,400
8306135	3/4 ~ 7/8	14	16	110	25	35	16	1	●		164	51,000	
8306138	1 ~ 3-1/2	11	20	125	32	42.5	20	5	●		283	55,700	
8306139	1-1/2 ~ 6	11	32	175	50	-	25	6	●		723	72,800	

- PNGT(G(PF))はめねじ加工専用です。
1. 切削油剤、ペーストはP.1018をご参照下さい。
 2. ThreadProのパスタイプは「マルチ送り」を選択下さい。

- PNGT(G(PF)) is only for milling internal threads.
1. Cutting fluid and Paste : Please refer to p.1018.
 2. Please select "stairs" for the path type in ThreadPro.

最新の加工動画を公開中 ▶▶▶ P.6

被削材 Work Material	低炭素鋼 軟鋼	中炭素鋼	高炭素鋼	合金鋼	調質鋼				ステンレス 鋼	工具鋼	鋳鋼	鋳鉄	ダクタイル 鋳鉄	銅	黄銅	黄銅 鋳物	青銅	アルミ 圧延材	アルミ 合金鋳物	マグネシウム 合金鋳物	亜鉛合金 鋳物	チタン 合金	Ni基 合金	熱硬化性 プラスチック	熱可塑性 プラスチック
	Low Carbon Steel Mild Steel	Medium Carbon Steel	High Carbon Steel	Alloy Steel	Hardened Steel				Stainless Steel	Tool Steel	Cast Steel	Cast Iron	Ductile Cast Iron	Copper	Brass	Brass Casting	Bronze	Aluminum Rolled	Aluminum Alloy Casting	Magnesium Alloy Casting	Zinc Alloy Casting	Titanium Alloy	Nickel Alloy	Thermo Setting Plastic	Thermo Plastic
製品記号 Abbreviation	C ~0.25%	C0.25% ~0.45%	C 0.45%~	SCM	25~35 HRC	35~45 HRC	45~50 HRC	50~60 HRC	SUS	SKD	SC	FC	FCD	Cu	Bs	BsC	PB	AL	AC,ADC	MC	ZDC				
PNGT	○	○	○	○					○		○	○	○	○	○	○	○	○	○	○	○	○	○	○	○

在庫記号について Inventory symbols
 ● = 標準在庫品 Standard stock item
 ○ = 準標準在庫品 (在庫をご確認下さい) Limited standard stock item
 ▲ = 新製品及び後継品へ切り替え生産 (在庫をご確認下さい) Scheduled to be replaced by new product or successor item
 □ = 特定代理店在庫品 Stocked by specific distributors. Contact us for price & availability.
 △ = 生産中止品 (在庫をご確認下さい) Discontinued item

■ アイコンの説明はP.1をご覧ください。 See p.1 for explanation of icons.

ドリル
TAP
タップ

ゲージ
GAUGES

丸ダイス
ROUND DIES

転造工具
ROLLING DIES

各種製品
OTHER PRODUCTS

索引
INDEX

スレッドミル
スレッドミル

フルレス
TAP
溝なし
タップ

スパイラル
タップ

ポイント
タップ

ハンド
タップ

管用テーパ
タップ(英式)

管用平行
タップ(英式)

管用平行
タップ(米式)

管用平行
タップ(米式)

インサート
ねじ用

ナット
タップ

マシニング
センター
タップ

ドリル
タップ