

G-LIST No EW1167

WXコート4刃ショート(強力重切削型)

WX Coated*4 Flutes*Short (Heavy-duty operation type)

WX-PHS



切りくずの排出性と刃先剛性を高い次元で両立した強ねじれエンドミルです。側面切削はもちろん溝切削においても高効率重切削を可能としました。

High-helix end mills that combine good chip evacuation and highly rigid cutting edges. Improves efficiency in heavy cutting such as side milling and slotting.

●マークの説明はP1をご覧ください。
See page 1 for explanation of icons.

0~-0.02 P.454~455 (単位:mm) (Unit:mm)

ツール No. EDP No.	外径 Dc	全長 L	刃長 ℓ	シャン径 Ds	在庫 Stock	重量 weight	標準価格 (Yen)
3016030	3	60	8	6	A	23	7,550
3016040	4		11			23	7,920
3016050	5		13			24	8,460
3016060	6	80	19	25		9,210	
3016080	8		8	57		11,400	
3016100	10		10	84		15,400	
3016120	12	100	26	12	153	19,200	
3016160	16	115	32	16	313	41,100	
3016200	20	125	38	20	520	60,000	

切削油剤はP896をご参照下さい。Cutting Fluid:Please refer to P896.

G-LIST No EW1239

NEO 4刃ショート(不等リード強力重切削型)

NEO*4 Flutes*Short-Variable-lead (Heavy-duty operation type)

NEO-PHS



進化形“不等リード”の効果によりびびりを抑えて、驚異の高効率加工を実現します。

Introducing the highly evolved "variable-lead" shape. Suppresses chattering, allowing for outstanding milling performance.

●マークの説明はP1をご覧ください。
See page 1 for explanation of icons.

DeS12 0~-0.02 12xDc 0~-0.03 P.487 (単位:mm) (Unit:mm)

ツール No. EDP No.	外径 Dc	全長 L	刃長 ℓ	シャン径 Ds	形状 Type	在庫 Stock	重量 weight	標準価格 (Yen)
8529230	3	50	6	6	1	B	19	7,010
8529240	4		8				19	7,380
8529250	5		10				19	7,870
8529260	6	12	20	8,560				
8529280	8	60	16	8			40	10,600
8529300	10	70	20	10			72	14,400
8529320	12	75	24	12	110	17,900		
8529360	16	100	32	16	260	38,500		
8529400	20	105	40	20	404	55,900		
8529450	25	120	50	25	703	107,000		

切削油剤はP896をご参照下さい。Cutting Fluid:Please refer to P896.

G-LIST No EW1227

FXコート4刃ショート(防振型多機能)

FX Coated*4 Flutes*Short (Vibration-resistant, multipurpose)

UP-PHS



びびり振動を抑制させ、溝加工&側面加工を高効率に行なう多機能型エンドミルです。

Multipurpose end mill suppresses chattering and mills grooves and sides efficiently.

●マークの説明はP1をご覧ください。
See page 1 for explanation of icons.

0~-0.02 P.453 (単位:mm) (Unit:mm)

ツール No. EDP No.	外径 Dc	全長 L	刃長 ℓ	シャン径 Ds	在庫 Stock	重量 weight	標準価格 (Yen)
8529030	3	60	8	6	A	23	7,550
8529040	4		11			23	7,920
8529050	5		13			23	8,460
8529060	6	80	19	24		9,210	
8529080	8		8	56		11,400	
8529100	10		10	83		15,400	
8529120	12	100	26	12	150	19,200	

切削油剤はP896をご参照下さい。Cutting Fluid:Please refer to P896.

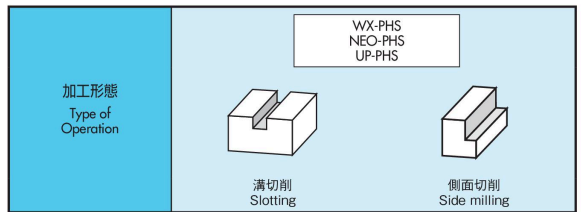
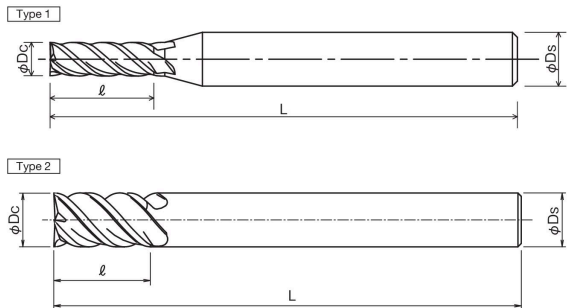

被削材質 Work Material	炭素鋼 Carbon Steel	合金鋼 Alloy Steel	プリハードン鋼 Prehardened Steel	ステンレス鋼 Stainless Steel	鋳鉄 Cast Iron	銅合金 Copper Alloy	アルミ合金 Aluminum Alloy	グラファイト Graphite	チタン合金 Titanium Alloy	耐熱合金 Heat Resistant Alloy	プラスチック Plastic
製品記号 Abbreviation	プリハードン鋼 Prehardened Steel	工具鋼 Tool Steel	焼入れ鋼 Hardened Steel	~40HRC ~45HRC ~55HRC ~60HRC ~65HRC	~35HRC	ダクタイル鋳鉄 Ductile Cast Iron	~350HB				
WX-PHS	○	○	○	○	○	○	○			○	
UP-PHS	○	○	○	○	○	○	○			○	
NEO-PHS	○	○	○	○	○	○	○			○	

A、B、C、D=標準在庫品 A,B,C,D=Standard stock item. □=特定代理店在庫品 □=Stocked by specific distributors. Contact us for price & availability.

SPECIFICATION CHART CARBIDE END MILLS
形状寸法表 超硬エンドミル
CARBIDE SQUARE SERIES
超硬スクエアシリーズ